

Valmieras Rūpniecības un eksporta parks

Dzīvojam zaļi!
Evergreen
city!

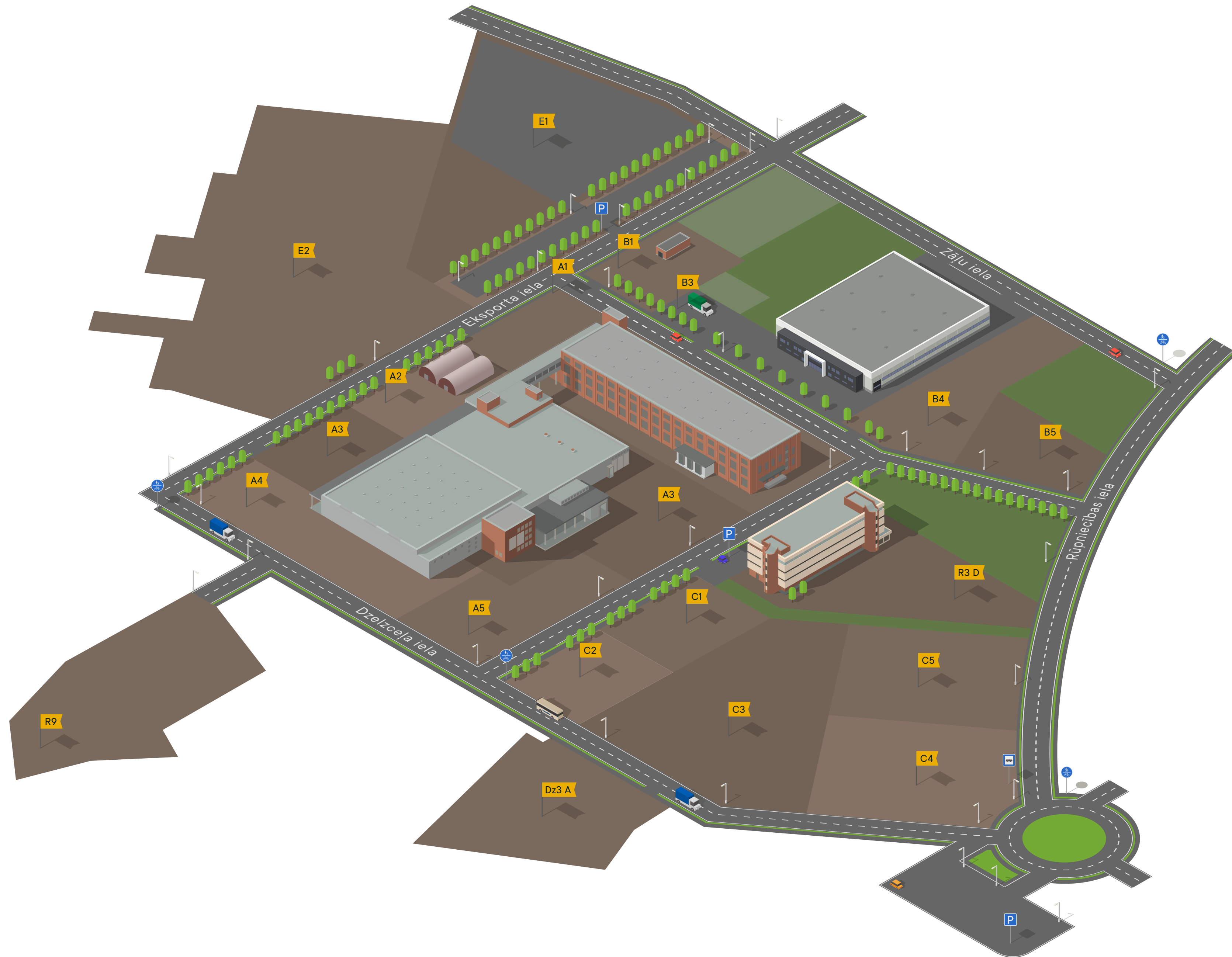



Valmieras Rūpniecības un eksporta parks



Teritorija



Elektrības
pieslēgums



Dabas
gāze



Ražošanas
un noliktvu
telpas



Siltum-
apgāde



Ēdināšana

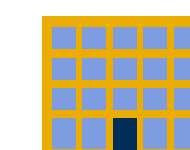

Biroju
telpas



Ūdens-
apgāde



Sabiedriskais
transports



Optiskie
tīkli



Auto
stāvvietas

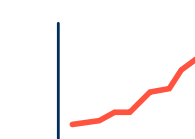

Piedāvājums
investoriem

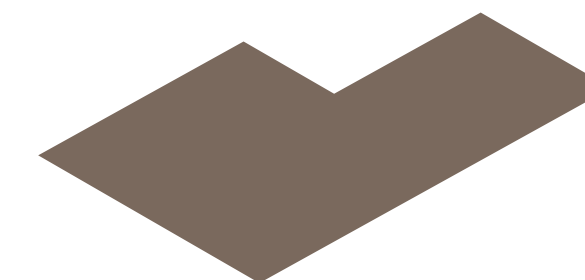
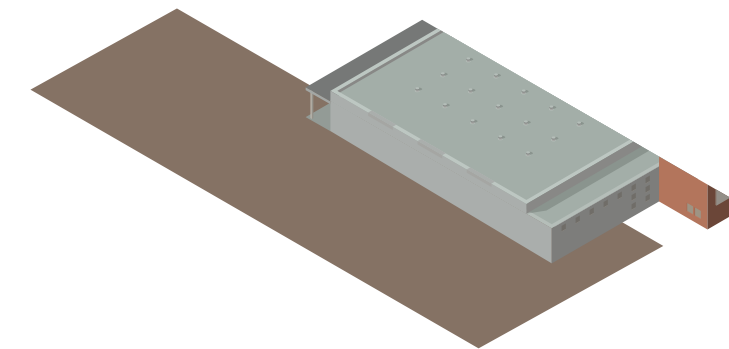
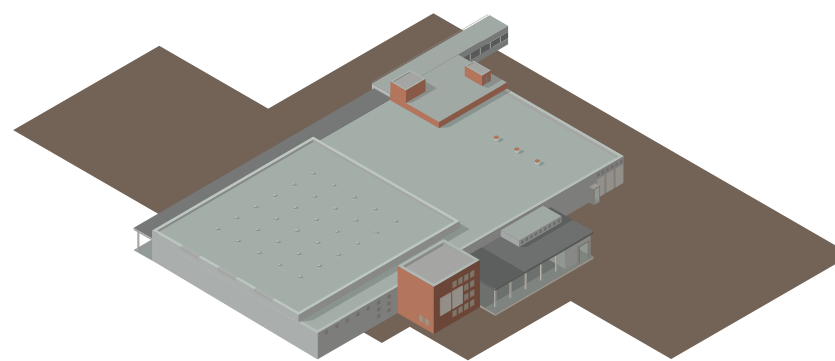
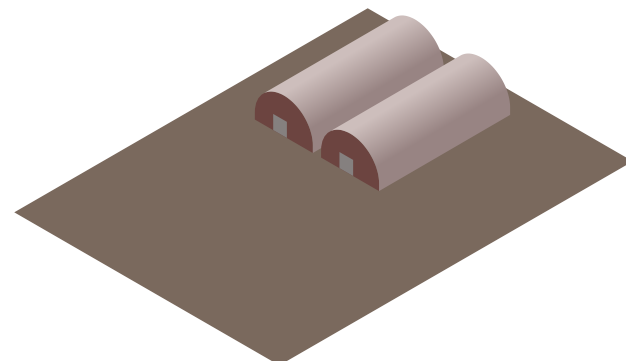
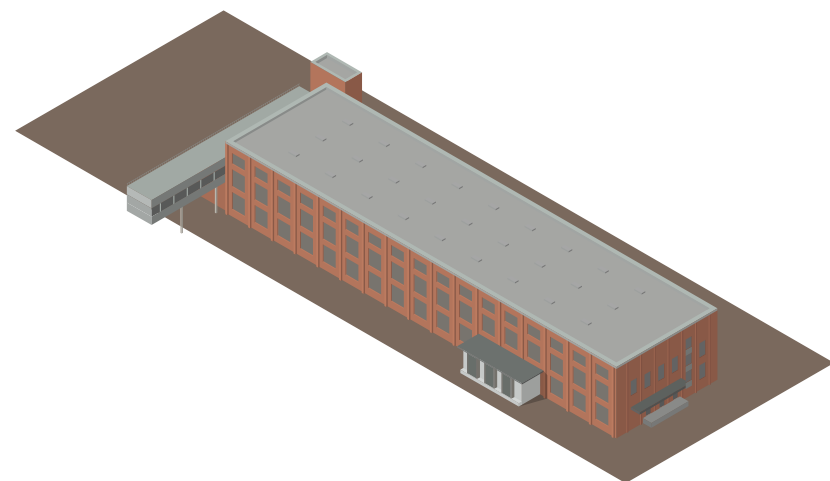
**A1****Rūpniecības iela 1****13 327 m²** (kopējā platība)**8 037 m²** (zeme)

Esoša **ražošanas ēka** ar kopējo platību 18500m². Neapbūvēta platība 8037m².

Ēka nav ekspluatēta vairākus gadus, apmierinošā stāvoklī, nepieciešama inženierkomunikāciju, apdares, plānojuma izbūve saskaņā ar konkrētām vajadzībām.

Zemes gabalu ieskauj jaunizbūvētas asfaltētas ielas. Izbūvēta viena iebrauktuve. Pēc nepieciešamības iespējams izbūvēt papildus iebrauktuves.

Nodrošinātie pieslēgumi:

Centralizētie ūdensapgādes, siltumapgādes, kanalizācijas un lietuskalizācijas tīkli.

Attālums līdz citām pieslēguma vietām:

Vidēja spiediena gāzes vads – 110m
Elektrības pieslēgums – 22m

Autostāvvietas:

Publ. stāvl. ar 96 vietām – 45m
Publ. stāvl. ar 43 vietām – 20m

A2**Rūpniecības iela 1****2 693 m²** (kopējā platība)**1 725 m²** (zeme)

Divi esoši **metāla angāri** ar kopējo platību 950m². Apbūvētā platība – 968m², neapbūvēta – 1 725m².

Zemes gabals piekļaujas asfaltētai ielai. Izbūvēta viena iebrauktuve.

Nodrošinātie pieslēgumi:

Elektrības pieslēgums 2x20A, ko iespējams palielināt uz 2x40A. Iespēja palielināt apjomu neierobežoti – 220m attālumā.

Attālums līdz citām pieslēguma vietām:

Centralizētie ūdensapgādes un kanalizācijas tīkli – 13m
Siltumtrase – 15m
Vidēja spiediena gāzes vads – 15m

Autostāvvietas:

Publ. stāvl. ar 96 vietām – 45m

A3**Rūpniecības iela 1****22 279 m²** (kopējā platība)**12 564 m²** (zeme)

Esosa ražošanas ēka (**saldētava**) ar pieejamo platību 19 880m². Apbūvētā platība 9 715m², neapbūvēta – 12 564m².

Ēka nav ekspluatēta vairākus gadus, apmierinošā stāvoklī, nepieciešama inženierkomunikāciju, apdares, plānojuma izbūve saskaņā ar konkrētām vajadzībām.

Zemes gabals piekļaujas divām jaunizbūvētām ielām. Izbūvēta viena iebrauktuve. Pēc nepieciešamības iespējams izbūvēt papildus iebrauktuves.

Nodrošinātie pieslēgumi:

Centralizētie ūdensapgādes, kanalizācijas un lietuskalizācijas tīkli;
Vidēja spiediena gāzes vads, ar iespēju pieslēgties.

Attālums līdz citām pieslēguma vietām:

Siltumtrase – 20m
Elektrības pieslēgums – 60m

Autostāvvietas:

Publ. stāvl. ar 96 vietām – 110m
Publ. stāvl. ar 43 vietām – 20m

A4**Rūpniecības iela 1****6 918 m²** (kopējā platība)**5 041 m²** (zeme)

Esoša **ražošanas ēka** ar kopējo platību 4970m². Apbūvēta platība 1877m², neapbūvēta – 5 041m².

Zemes gabals piekļaujas divām jaunizbūvētām ielām, pie kurām iespējams izbūvēt iebrauktuves.

Nodrošinātie pieslēgumi:

Teritorijā atrodas vidēja spiediena gāzes vads, iespēja pieslēgties.

Attālums līdz citām pieslēguma vietām:

Centralizētie ūdensapgādes un kanalizācijas tīkli – 15m
Siltumtrase – 15m
Elektrības pieslēgums – 60m

Autostāvvietas:

Publ. stāvl. ar 96 vietām – 200m

A5**Rūpniecības iela 1****4 995 m²** (kopējā platība)**4 995 m²** (zeme)

Neapbūvēts zemes gabals.

Zemes gabals piekļaujas divām jaunizbūvētām ielām, pie kurām iespējams izbūvēt iebrauktuves.

Nodrošinātie pieslēgumi:

Centralizētie ūdensapgādes, siltumapgādes, kanalizācijas un lietuskalizācijas tīkli.

Attālums līdz citām pieslēguma vietām:

Vidēja spiediena gāzes vads – 145m
Elektrības pieslēgums – 95m

Autostāvvietas:

Publ. stāvl. ar 43 vietām – 50m

- * Visiem objektiem pieejami optiskie tīkli, ko nodrošina sakaru pakalpojuma sniedzēji.
** Teritorijas sadalījums ir indikatīvs. Zemes vienības iespējams dalīt mazākās daļās vai apvienot ar blakus esošajām teritorijām pēc nepieciešamības.
*** Parka tiešā tuvumā pieejams dzelzceļa pievads.

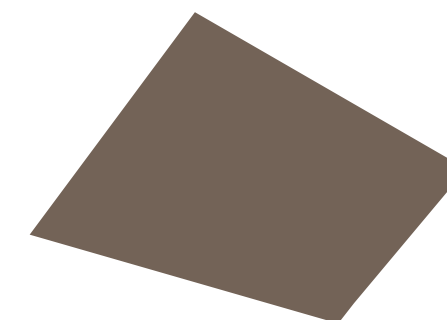
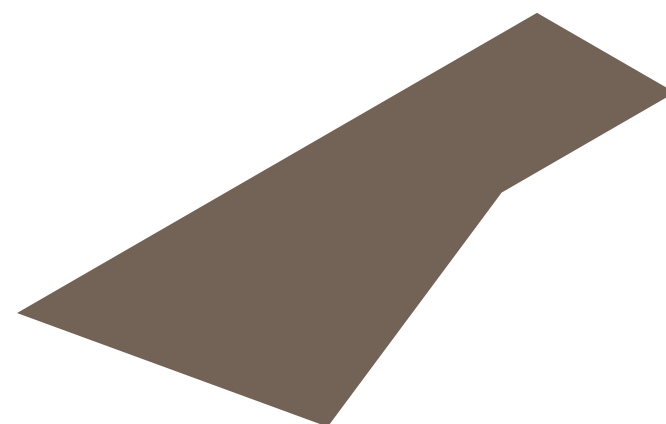
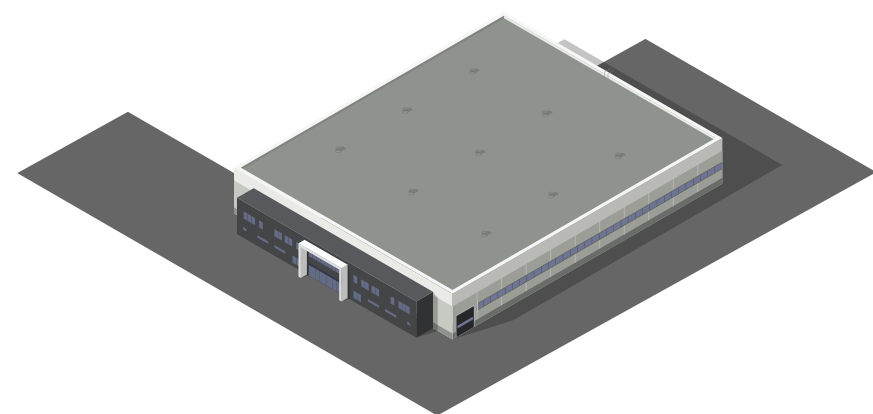
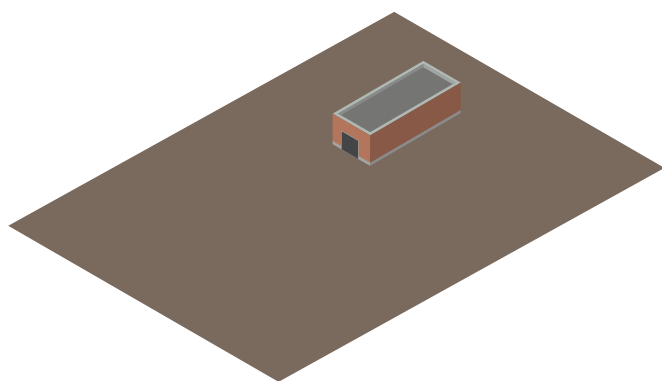

B1 Rūpniecības iela 1
2 897 m² (kopējā platība)
2 760 m² (zeme)

Esošs **metāla angārs** ar platību 119m².
Neapbūvēta platība 2 760m².

Zemes gabals piekļaujas divām
jaunizbūvētām ielām, pie kurām
izbūvēta viena iebrauktuve.

Nodrošinātie pieslēgumi:
Centralizētie ūdensapgādes,
siltumapgādes, kanalizācijas un
lietuskanalizācijas tīkli;
Elektrības pieslēgums 2x20A,
ko iespējams palielināt uz 2x40A.

**Attālums līdz citām
pieslēguma vietām:**
Vidēja spiediena gāzes vads – 15m
Elektr. piesl. ar neierobežotu apj. – 120m

Autostāvvietas:
Publ. stāvl. ar 96 vietām – 20m

B3 Rūpniecības iela 1
11 075 m² (kopējā platība)
7 190 m² (zeme)

Zemes vienībā **jauna ražošanas ēka**.
Lietderīgā platība kopā – 4 110m²,
ražošanas telpas – 3 585m², biroju telpas
500m².

Ceļi un laukumi – 4300m².

Zemes gabals piekļaujas divām
jaunizbūvētām ielām ar izbūvētām
četrām iebrauktuvēm.

Nodrošinātie pieslēgumi:
Centralizētie ūdensapgādes, kanalizācijas
un lietuskanalizācijas tīkli;
Elektrības pieslēgums 20A,
ko iespējams palielināt līdz 1MW.

**Attālums līdz citām
pieslēguma vietām:**
Elektr. piesl. ar neierobežotu apj. – 20m
Vidēja spiediena gāzes vads – 75m

Autostāvvietas:
Stāvl. teritorijā – 6 smagās kravas auto,
10 vieglajiem pasažieru auto
Publ. stāvl. ar 43 vietām – 20m

B4 Rūpniecības iela 1
5 597 m² (zeme)

Neapbūvēts zemes gabals.

Zemes gabals piekļaujas divām
jaunizbūvētām ielām, pie kurām iespējams
izbūvēt iebrauktuves.

Nodrošinātie pieslēgumi:
Centralizētie ūdensapgādes, kanalizācijas
un lietuskanalizācijas tīkli – 12m;
Elektrības pieslēgums – 12m.

Autostāvvietas:
Publ. stāvl. ar 96 vietām – 210m
Publ. stāvl. ar 43 vietām – 50m

B5 Rūpniecības iela 1
3 949 m² (zeme)

Neapbūvēts zemes gabals.

Zemes gabals piekļaujas divām
jaunizbūvētām ielām, pie kurām iespējams
izbūvēt iebrauktuves.

Nodrošinātie pieslēgumi:
Centralizētie ūdensapgādes, kanalizācijas
un lietuskanalizācijas tīkli.

**Attālums līdz citām
pieslēguma vietām:**
Siltumtrase – 20m
Elektrības pieslēgums – 82m

Autostāvvietas:
Publ. stāvl. ar 96 vietām – 230m
Publ. stāvl. ar 43 vietām – 60m

* Visiem objektiem pieejami optiskie tīkli, ko nodrošina sakaru pakalpojuma sniedzēji.
** Teritorijas sadalījums ir indikatīvs. Zemes vienības iespējams dalīt mazākās daļās vai
apvienot ar blakus esošajām teritorijām pēc nepieciešamības.
*** Parka tiešā tuvumā pieejams dzelzceļa pievads.

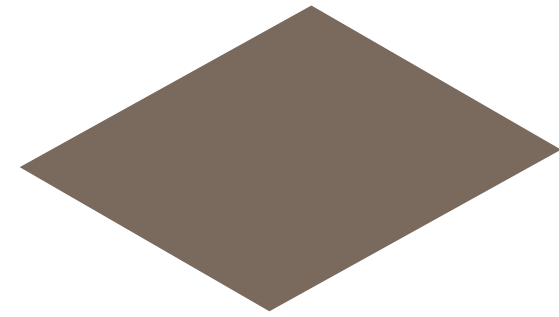

C1 **Rūpniecības iela 1**
3 289 m² (kopējā platība)
3 289 m² (zeme)

Neapbūvēts zemes gabals.

Pieklaujas asfaltētai ielai. Izbūvēta viena iebrauktuve. Pēc nepieciešamības iespējams izbūvēt papildus iebrauktuves.

Nodrošinātie pieslēgumi:

Centralizētie ūdensapgādes, kanalizācijas, lietuskanalizācijas un siltumapgādes tīkli.

Attālums līdz citām pieslēguma vietām:

Elektrības pieslēgums – 140m

Autostāvvietas:

Publ. stāvl. ar 43 vietām – 10m

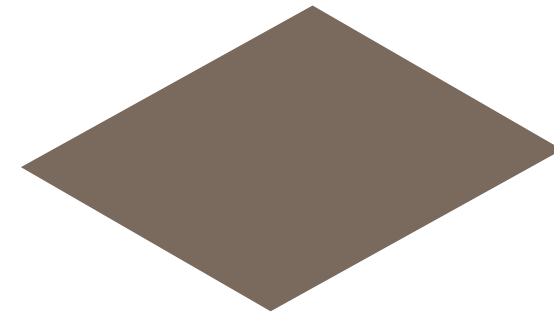

C2 **Rūpniecības iela 1**
3 274 m² (kopējā platība)
3 274 m² (zeme)

Neapbūvēts zemes gabals.

Pieklaujas asfaltētai ielai. Izbūvēta viena iebrauktuve. Pēc nepieciešamības iespējams izbūvēt papildus iebrauktuves.

Nodrošinātie pieslēgumi:

Centralizētie ūdensapgādes, kanalizācijas, lietuskanalizācijas un siltumapgādes tīkli. Elektrības pieslēgums

Autostāvvietas:

Publ. stāvl. ar 43 vietām – 80m

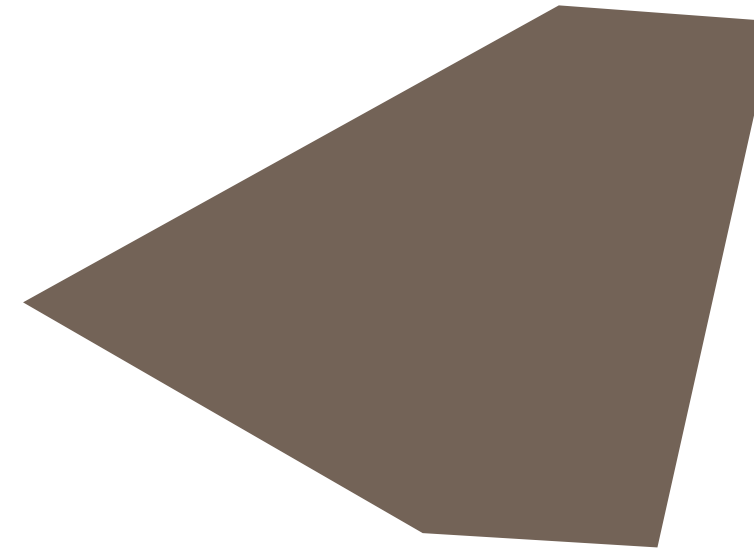

C3 **Rūpniecības iela 1**
12 581 m² (kopējā platība)
12 581 m² (zeme)

Neapbūvēts zemes gabals.

Pieklaujas asfaltētai ielai. Izbūvēta viena iebrauktuve. Pēc nepieciešamības iespējams izbūvēt papildus iebrauktuves.

Nodrošinātie pieslēgumi:

Centralizētie ūdensapgādes, kanalizācijas, lietuskanalizācijas un siltumapgādes tīkli.

Attālums līdz citām pieslēguma vietām:

Ūdensapgādes tīkls – 40m
Elektrības pieslēgums – 20m

Autostāvvietas:

Publ. stāvl. ar 43 vietām – 40m



C4 **Rūpniecības iela 1**
7 130 m² (kopējā platība)
7 130 m² (zeme)

Neapbūvēts zemes gabals.

Pieklaujas divām asfaltētām ielām. Pēc nepieciešamības iespējams izbūvēt iebrauktuves.

Nodrošinātie pieslēgumi:

Centralizētie ūdensapgādes un kanalizācijas tīkli.

Attālums līdz citām pieslēguma vietām:

Siltumtrase – 60m
Elektrības pieslēgums – 115m

Autostāvvietas:

Publ. stāvl. ar 40 vietām – 20m



C5 **Rūpniecības iela 1**
5 628 m² (kopējā platība)
5 628 m² (zeme)

Neapbūvēts zemes gabals.

Pieklaujas asfaltētai ielai. Pēc nepieciešamības iespējams izbūvēt iebrauktuves.

Nodrošinātie pieslēgumi:

Centralizētie ūdensapgādes un kanalizācijas tīkli.

Attālums līdz citām pieslēguma vietām:

Siltumtrase – 80m
Elektrības pieslēgums – 300m

Autostāvvietas:

Publ. stāvl. ar 40 vietām – 100m
Publ. stāvl. ar 43 vietām – 80m

* Visiem objektiem pieejami optiskie tīkli, ko nodrošina sakaru pakalpojuma sniedzēji.
** Teritorijas sadalījums ir indikatīvs. Zemes vienības iespējams dalīt mazākās daļās vai apvienot ar blakus esošajām teritorijām pēc nepieciešamības.
*** Parka tiešā tuvumā pieejams dzelzceļa pievads.

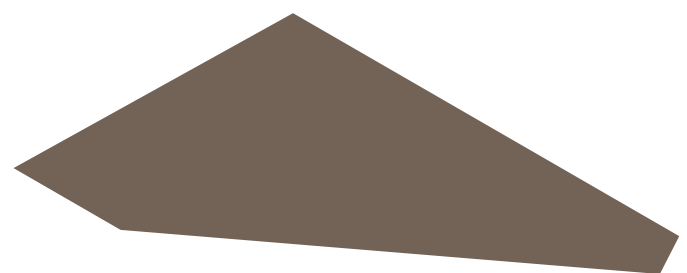
**R3D****Rūpniecības iela 1
Rūpniecības iela 3
3 289 m² (kopējā platība)
3 289 m² (zeme)**

Esoša administratīvā ēka ar kopējo platību 6150m². Ēkai trīs virszemes stāvi un pagrabs. Neapbūvēta platība – 5166m².

Ēka nav ekspluatēta vairākus gadus, ir apmierinošā stāvoklī, nepieciešama inženierkomunikāciju, apdares, plānojuma izbūve saskaņā ar konkrētām vajadzībām.

Zemes gabalu ieskauj asfaltētas ielas. Ir izbūvētas divas iebrauktuves. Pēc nepieciešamības iespējams izbūvēt papildus iebrauktuves.

Nodrošinātie pieslēgumi:

Centralizētie ūdensapgādes, kanalizācijas, lietuskanalizācijas un siltumapgādes tīkli; Elektrības pieslēgums 20A (ar iespēju palielināt līdz 200A).

Attālums līdz citām pieslēguma vietām:

Elektr. piesl. ar neierobežotu apj. – 115m

Autostāvvietas:

Pie zemes gabala publ. stāvl. ar 43 vietām

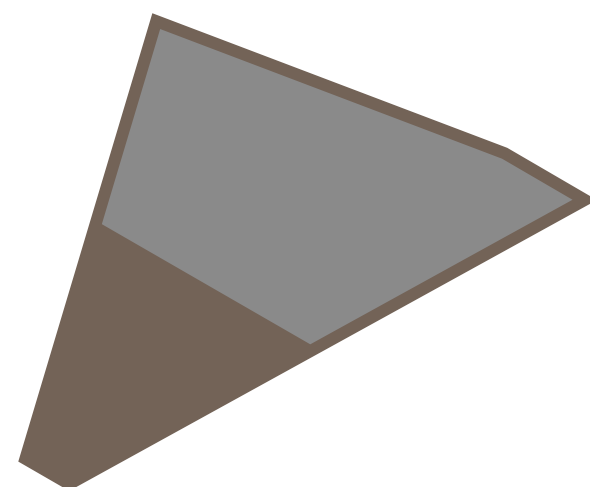
**E1****Eksporta iela 3
12 821 m² (kopējā platība)
12 821 m² (zeme)**

Neapbūvēts zemes gabals.

Robežojas ar divām ielām. Izbūvētas trīs iebrauktuves.

Zemes gabalā izbūvēti jauni laukumi: Asfaltēts laukums ar lietusūdeņu savākšanu – 6 047m²; Laukums ar grants segumu – 5 190m².

Nodrošinātie pieslēgumi:

Centralizētie ūdensapgādes un kanalizācijas tīkli.

Attālums līdz citām pieslēguma vietām:

Elektrības pieslēgums – 220m
Siltumtrase – 220m

Autostāvvietas:

Robežojas ar publ. stāvl. ar 96 vietām

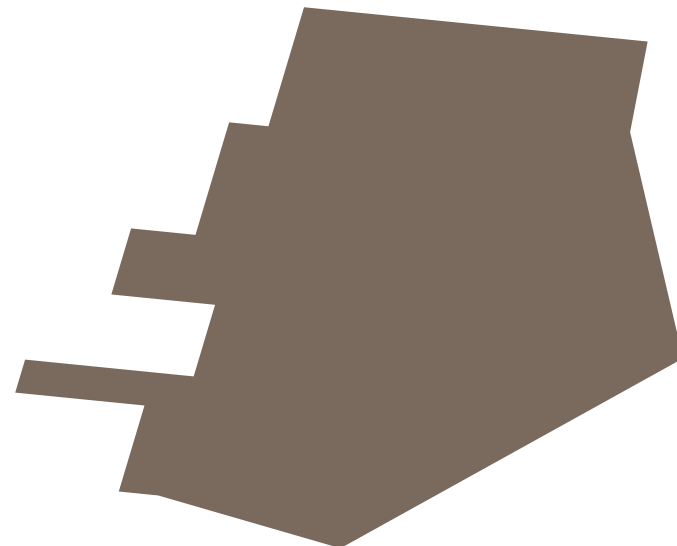
**E2****Eksporta iela 3
26 807 m² (kopējā platība)
26 807 m² (zeme)**

Neapbūvēts zemes gabals ar ērtu piekļūšanu.

Izbūvētas divas iebrauktuves.

Zemes gabalā izbūvēts laukums ar grants segumu – 26 807m².

Nodrošinātie pieslēgumi:

Centralizētie ūdensapgādes, kanalizācijas un lietuskanalizācijas tīkli. Elektrības pieslēgums

Autostāvvietas:

Robežojas ar publ. stāvl. ar 96 vietām

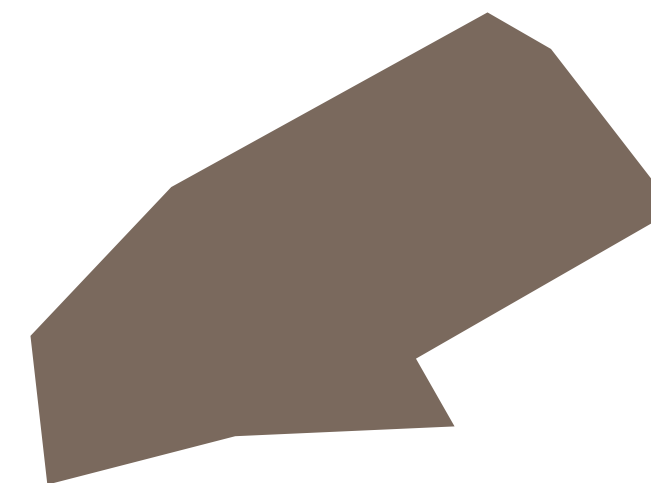
**R9****Rūpniecības iela 9
17 652 m² (kopējā platība)
17 652 m² (zeme)**

Neapbūvēts zemes gabals.

Zemes gabalam izbūvēta iebrauktuve.

Nodrošinātie pieslēgumi:

Centralizētie ūdensapgādes, kanalizācijas un lietuskanalizācijas tīkli; Vidēja spiediena gāzes vads.

Attālums līdz citām pieslēguma vietām:

Elektrības pieslēgums – 300m

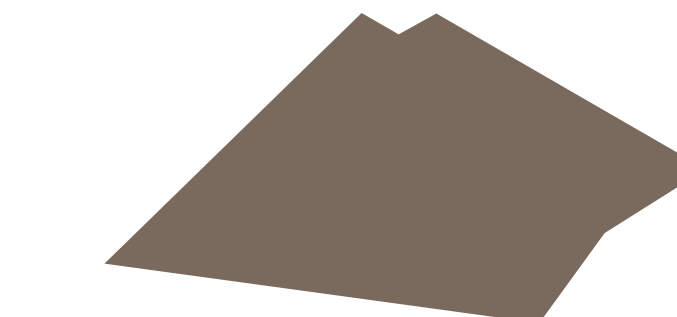
**Dz3A****Rūpniecības iela 1
5 628 m² (kopējā platība)
5 628 m² (zeme)**

Neapbūvēts zemes gabals.

Zemes vienība piekļaujas divām ielām. Ir izbūvētas iebrauktuves.

Tiek projektēta jauna ražošanas ēka ~3500m² platībā, tajā skaitā biroja telpas nepārsniedzot 10%.

Nodrošinātie pieslēgumi:

Centralizētie ūdensapgādes, kanalizācijas un lietuskanalizācijas tīkli.

* Visiem objektiem pieejami optiskie tīkli, ko nodrošina sakaru pakalpojuma sniedzēji.
** Teritorijas sadalījums ir indikatīvs. Zemes vienības iespējams dalīt mazākās daļās vai apvienot ar blakus esošajām teritorijām pēc nepieciešamības.
*** Parka tiešā tuvumā pieejams dzelzceļa pievads.

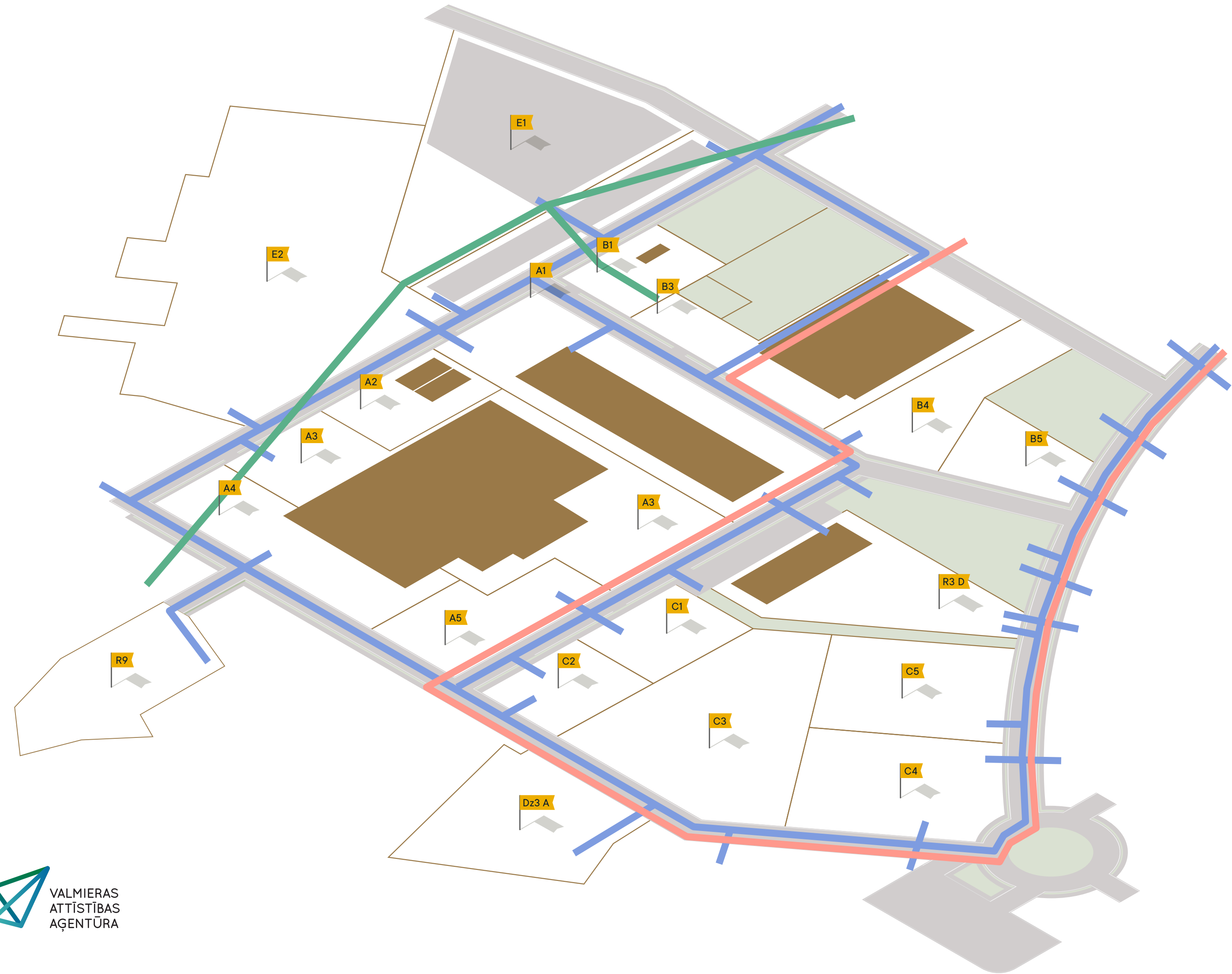

Komunikācijas

- Ūdensvada pieslēgums
- Siltumtrase
- Vidēja spiediena gāzes vads



Projektu līdzfinansē Eiropas Reģionālās attīstības fonds iniciatīvas "Pilsētu inovatīvās darbības" ietvaros. Šī informācija atspoguļo vienīgi autora viedokli, un iniciatīvas "Pilsētu inovatīvās darbības" iestādes neatbild par šīs informācijas potenciālajiem izmantošanas veidiem.

Komunikācijas

-  Lietus kanalizācija
-  Sadzīves kanalizācija
-  Elektronisko sakaru un optiskie tīkli

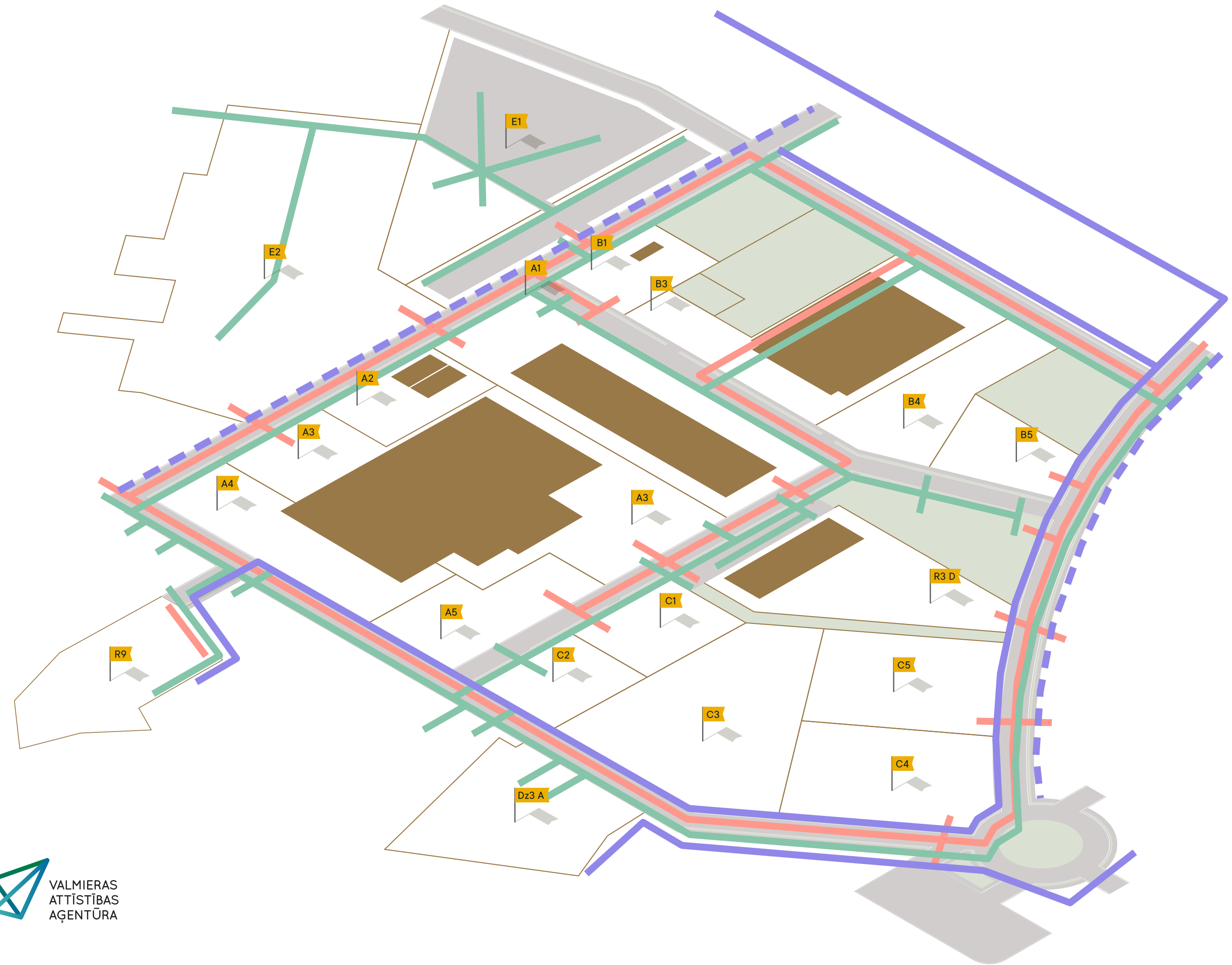

Projektu līdzfinansē Eiropas Reģionālās attīstības fonds iniciatīvas "Pilsētu inovatīvās darbības" ietvaros. Šī informācija atspoguļo vienīgi autora viedokli, un iniciatīvas "Pilsētu inovatīvās darbības" iestādes neatbild par šīs informācijas potenciālajiem izmantošanas veidiem.